



Einschaltdauer	30 % (Basiszeit 300 s)
Betriebsart	S3
Versorgungsspannung	24 VDC ± 15 %
Nennstrom	4,8 A
Positioniergenauigkeit	± 1°
Stellbereich	32000 Umdrehungen keine mechanische Begrenzung
Schockfestigkeit nach IEC/DIN EN 60068-2-27	10g 30 ms
Vibrationsfestigkeit nach IEC/DIN EN 60068-2-6	10 .. 150 Hz 10 g
Isolationsklasse	B (120°)
Max. zul. Axialkraft	axiale Welle: 150 N radiale Welle: 165 N
Max. zul. Radialkraft	axiale Welle: 200 N radiale Welle: 440 N
Umgebungstemperatur	max. 45° C
Lagertemperatur	-25 .. 75° C
Schutzart	IP65
Gewicht	axial 2,8 kg/radial 3,2 kg
Zertifizierung	CE

Produkt	Nennrehmoment	Selbsthalte- moment	Nenn- drehzahl
HDA 70	15 Nm	25 Nm	27 min ⁻¹

Bestellschlüssel	A	B	C	D
HDA70				

Buskommunikation	A
PROFIBUS	DP
EtherCAT	EC
EtherNet/IP	EI
RS 485	I
PROFINET	PN

Wellenposition	B
axial, ohne Winkelgetriebe	L
radial, Winkelgetriebe i = 1, Position Typ 1	1
radial, Winkelgetriebe i = 1, Position Typ 2	2
radial, Winkelgetriebe i = 1, Position Typ 3	3
radial, Winkelgetriebe i = 1, Position Typ 4	4

Anschlüsse	C
Kabelverschraubung (nur für DP)	B
Steckverbinder 6 pol. für RS 485 ohne Hub	E
Kabelverschraubung für 24 VDC, 2x M12 Buchse für IE-Bus in/out	S
Stecker (7/8 Zoll) für 24 VDC, 2x M12 Buchse für IE-Bus in/out	T

Abtriebswelle	D
10 mm Vollwelle mit Passfeder (axial/radial)	S
10 mm Hohlwelle (nur radial, mit Winkelgetriebe)	H10
12 mm Hohlwelle (nur radial, mit Winkelgetriebe)	H12

**HDA 70 mit Busadapter
(axial, ohne Winkelgetriebe)**

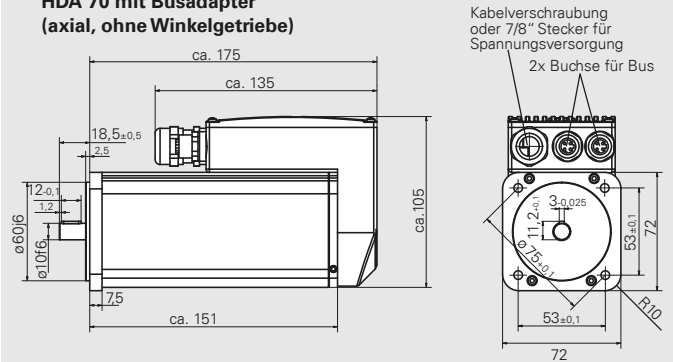

HDA 70 mit Busadapter (radial, mit Winkelgetriebe, i = 1)

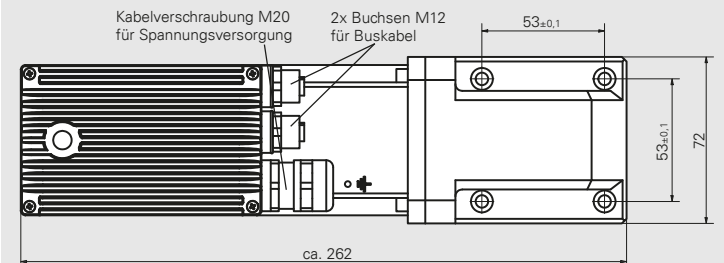
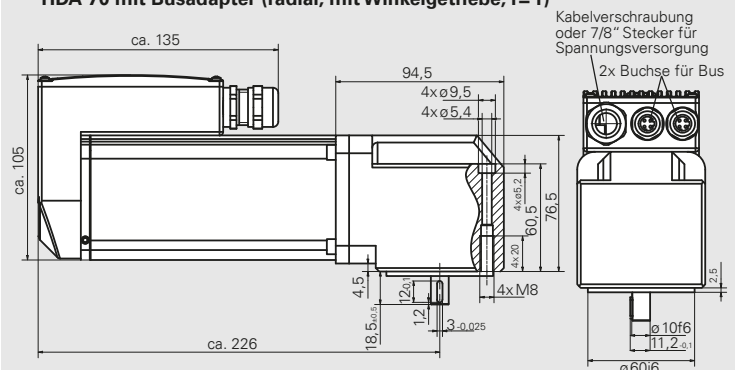

Wellenposition

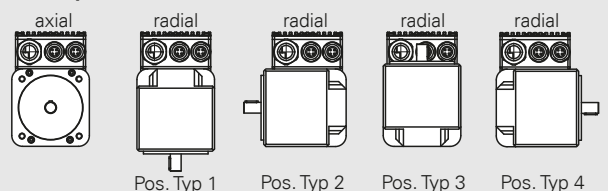

Maße in mm

Zubehör für HIPERDRIVE HDA 70

HDA 70 mit Buskommunikation (Industrial Ethernet ¹⁾)				
Industrial Ethernet ¹⁾	Busleitung für Industrial Ethernet mit einem M12-Stecker (D-cod.)		Versorgungsleitung mit einer 7/8"-Buchse	
	10 m: Best.-Nr. 9508.0045 20 m: Best.-Nr. 9508.0046		10 m: Best.-Nr. 9508.0043 20 m: Best.-Nr. 9508.0044	
	Steckersatz für EtherCAT, PROFINET, EtherNet/IP: 7/8"-Versorgungsbuchse + 2 Datenbusstecker			
	Best.-Nr. 9508.0050			

¹⁾ EtherCAT, PROFINET, EtherNet/IP

HIPERDRIVE HDA 70 mit Winkelgetriebe



Das Winkelgetriebe können Sie über den Bestellschlüssel in Option B bestellen. Die Zeichnung mit Maßen und die Ausrichtung der Wellenposition wird links dargestellt.